

株式会社XXXXXX 御中

XXXXXXXXXXXXXXXXXXXX

yyyy/mm/dd



AGENDA

✓ 本日のAGENDAは以下の通り

1

XX

2

XX

3

XX

- ✓ 御社のビジネスモデルは、メーカー直販モデルと伺っていた
- ✓ そのため下記の潜在的ニーズがあると考え、そのニーズを満たすための決算数値を実現する必要があると考える

潜在ニーズA

- ✓ XXXXXXXXXXXXXXXXXXXXXXXX
- ✓ XXXXXXXXXXXXXXXXXXXX
- ✓ XXXXXXXXXXXXXXXXXXXX

潜在ニーズB

- ✓ XXXXXXXXXXXXXXXXXXXXXXXX
- ✓ XXXXXXXXXXXXXXXXXXXX
- ✓ XXXXXXXXXXXXXXXXXXXX



目指すべきゴール

XXXXXXXXXXXXXXXXXXXXX

ゴールに向けた論点の整理

- ✓ 各ニーズを満たしたスキームを検討するために解決すべき論点は以下の3点ある
- ✓ それぞれの解決策を組み合わせることで実現可能なオプションを検討する



論点① : XXXXXXXXXXXXXXXXXXXXXXXX

✓ XXXXXXXXXXXXXXXXXXXXXXXX

論点①の整理



留意点

事例	金額
XXXXXXXXXXXXXXXXXXXXX	XXXXXX円
XXXXXXXXXXXXXXXXXXXXX	XXXXXX円
XXXXXXXXXXXXXXXXXXXXX	XXXXXX円

論点①に対するオプション検討

- ✓ 前提条件と潜在ニーズをベースに考えられるオプションは以下3点ある
- ✓ 中でも最も有力なものはオプション3と考えている

1 XXXXXXXXXXXX

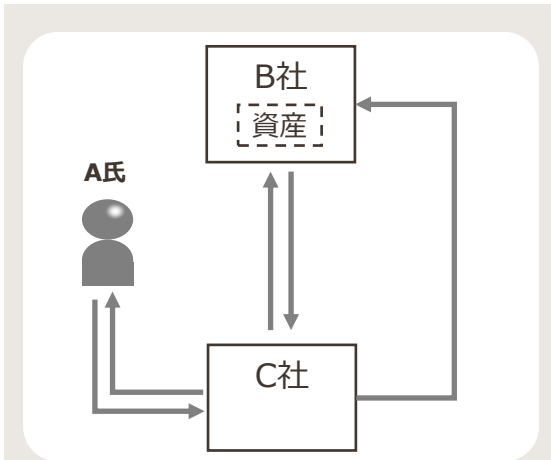

- ✓ XXXXXXXXXXXX
- ✓ XXXXXX

留意点1	<input type="checkbox"/>	<input type="checkbox"/>	<input type="radio"/>
留意点2	<input type="checkbox"/>	<input type="checkbox"/>	<input type="radio"/>
留意点3	<input type="checkbox"/>	<input type="radio"/>	<input type="checkbox"/>

2 XXXXXXXXXXXX

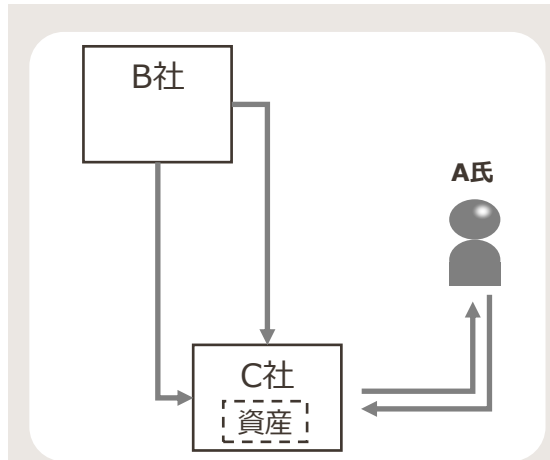

- ✓ XXXXXXXXXXXX
- ✓ XXXXXX

留意点1	<input type="radio"/>	<input type="checkbox"/>	<input type="checkbox"/>
留意点2	<input type="checkbox"/>	<input type="radio"/>	<input type="checkbox"/>
留意点3	<input type="radio"/>	<input type="checkbox"/>	<input type="checkbox"/>

3 XXXXXXXXXXXX

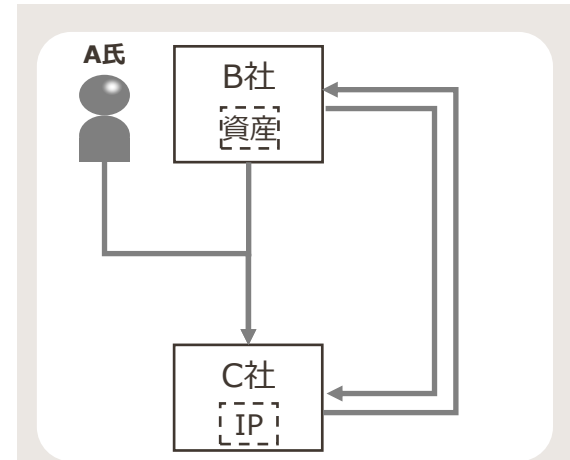

- ✓ XXXXXXXXXXXX
- ✓ XXXXXX

留意点1	<input type="checkbox"/>	<input type="radio"/>	<input type="checkbox"/>
留意点2	<input type="radio"/>	<input type="checkbox"/>	<input type="checkbox"/>
留意点3	<input type="checkbox"/>	<input type="radio"/>	<input type="checkbox"/>

論点整理後の今期決算着地見込み

- ✓ 今期決算の着地見込みは以下の通り
- ✓ 必要となる納税資金はXXXX円で、税引利益はXXXX円となる見込み

P/L	実績値 (xx月~xx月)	予測値 (xx月~xx月)	着地見込み	予測に用いた前提
売上高	XX	XX	XX	✓ XX
売上原価	XX	XX	XX	✓ XX
売上総利益	XX	XX	XX	✓ XX
販管費	XX	XX	XX	✓ XX
営業利益	XX	XX	XX	✓ XX
営業外利益	XX	XX	XX	✓ XX
税引前利益	XX	XX	XX	✓ XX

納税見込XXXX円（内法人税XXXXXX円、内消費税XXXXXX円）

決算スケジュールのご案内

- ✓ XX/XXXが決算日のため、XX/XXまでに申告・納付を行う必要があります
- ✓ 決算完了までの流れは下記の通り。XXXXXにはXX/XXまでにXXXXXお願いしたい

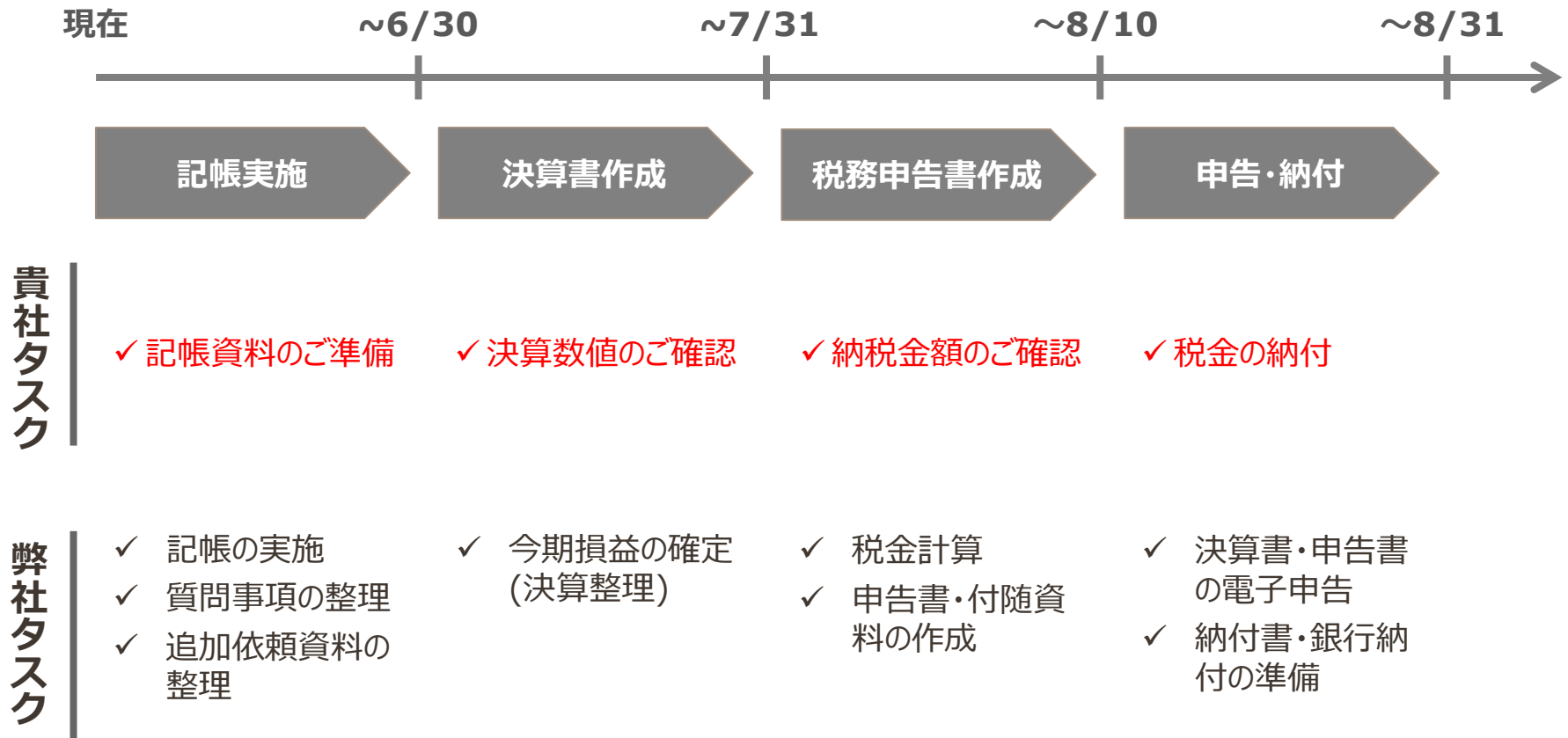

記帳用資料の確認

- ✓ 記帳に必要な資料の洗い出しと提出様式を整理したい
- ✓ 下記以外にも記帳に必要な資料があるかヒアリングさせて頂きたい

		枚数	CSV データ	PDF	紙資料	無	備考
1	預金通帳の写し (対象期間の全てと、残高が記載されているか確認下さい)	枚					
2	クレジットカード明細 (プライベート利用のものは印を付けて下さい)	枚					領収書と内容が重複しないように提出下さい
3	領収書・レシート (支出内容別、月別に整理頂きたいです)	枚					
4	発行済み請求書 (売上以外の内容があれば、分けて頂きたいです)	枚					
5	受領済み請求書 (支出内容別、月別に整理頂きたいです)	枚					
6	新規契約等の契約書 (資産の購入、賃貸の発生、売上以外の取引契約等)	枚					
7	その他 (必要と思われるもの)	枚					

別紙：記帳用書類整理.xlsx参照

記帳タスクとスケジュール

- ✓ 前頁の資料の提出日、弊社の記帳期限などをスケジュール化していきたい
- ✓ 記帳頻度の要望や、記帳の締め日のご希望があればお伺いしたい

タスク	実施者	期限	想定アウトプット
xx	(貴社orD-fas)	Xx営業日	✓ xx
xx	(貴社orD-fas)	Xx営業日	✓ xx
xx	(貴社orD-fas)	Xx営業日	✓ xx
xx	(貴社orD-fas)	Xx営業日	✓ xx
xx	(貴社orD-fas)	Xx営業日	✓ xx
xx	(貴社orD-fas)	Xx営業日	✓ xx
xx	(貴社orD-fas)	Xx営業日	✓ xx
xx	(貴社orD-fas)	Xx営業日	✓ xx

時期の最適な役員報酬シミュレーション

- ✓ 会社利益を前期実績を前提に、個人・法人の税額合計が最も低くなる役員報酬をシミュレーションした
- ✓ 金額で見たときに大きな差が無い範囲で検討するとXXX～XXX円/月を推奨したい

役員報酬
Xx円 ~ Xx円/月を推奨

シミュレーションの前提条件
<ul style="list-style-type: none"> ✓ 会社利益は前期実績をベースに、特殊要因XXXXを加減算している ✓ 社会保険 可能/未加入 ✓ 扶養者 XXXXX ✓ 他所得 XXXXXを加味している

シミュレーション結果		
	会社	個人
売上	Xx円	Xx円
利益	Xx円	Xx円
所得控除	Xx円	Xx円
課税所得	Xx円	Xx円
税金	Xx円	Xx円
税金計	Xx円	

体制とお見積もり

- ✓ プロジェクト開始日は別途ご相談の上、決定とさせていただきます
- ✓ プロジェクト開始後、プロジェクト範囲、進め方等が当初想定と異なってくる場合、ご相談の上、作業、成果物、機関、費用等のご提案申し上げます

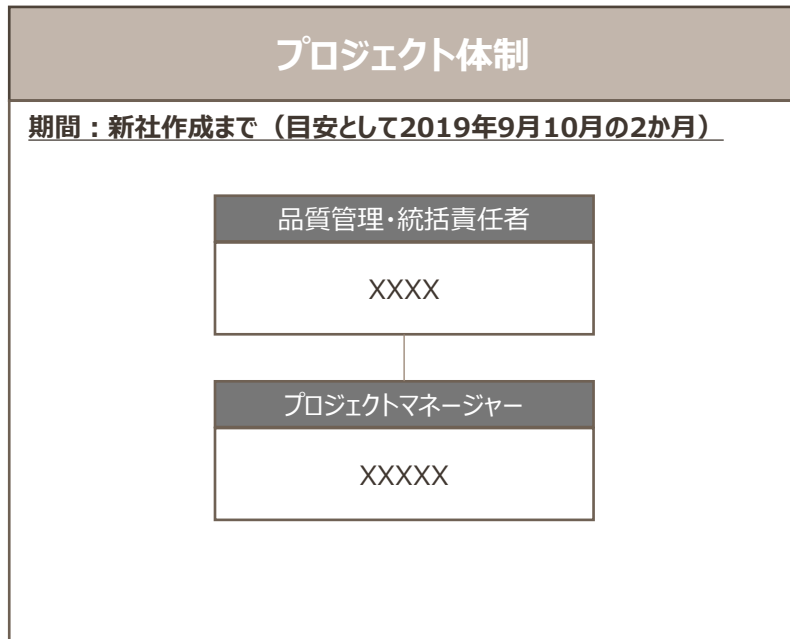

お見積もり
¥XXX,XXX-

サービス内容
XXXXXXXXXXXXXXXXXXXXXXXXXX

詳細事項
<ul style="list-style-type: none"> • 弊社事業所での作業を想定 • 弊社事業所以外での勤務の場合は別途交通費等をご請求



Digon

GROUP

Financial Advisory Services